

*La ricollocazione  
dell' icona  
della Madonna della  
Clemenza  
sull' altare della cappella  
Altemps  
nella basilica di  
S. Maria in Trastevere  
a Roma*

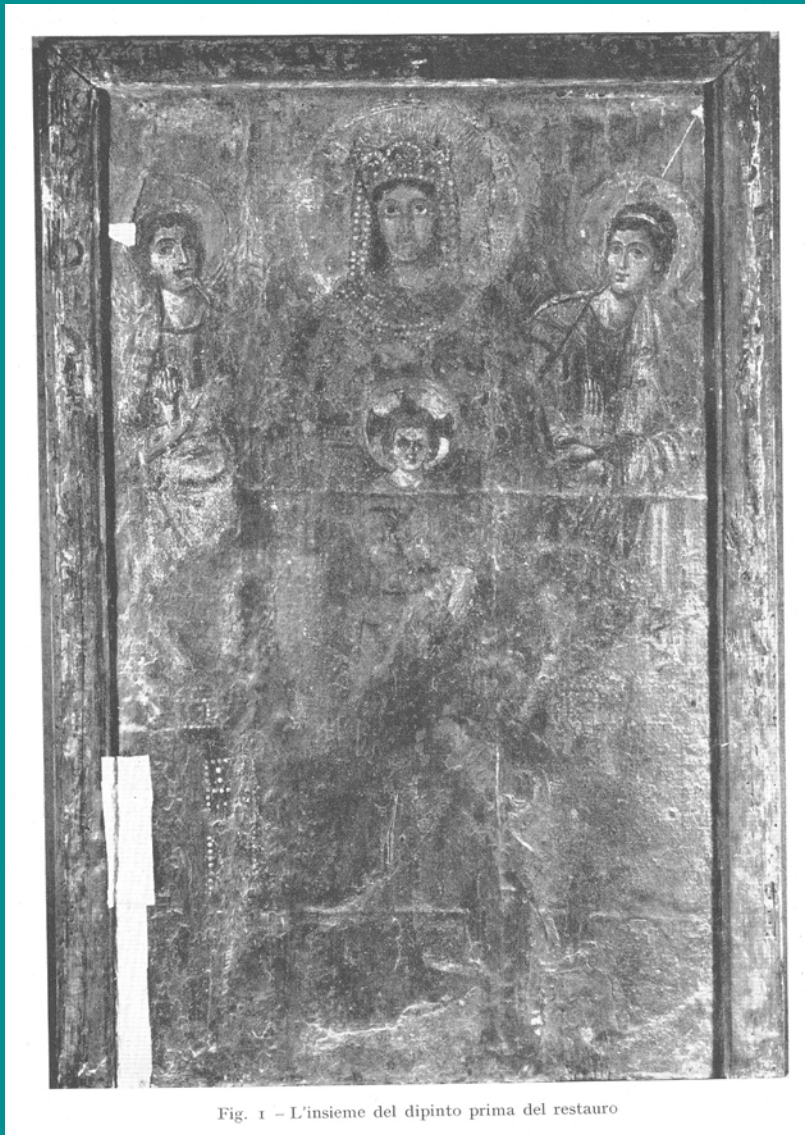

# Ricollocazione dell' Icona della Madonna della Clemenza



**Prima**



**Durante**



# Ricollocazione dell' Icona della Madonna della Clemenza

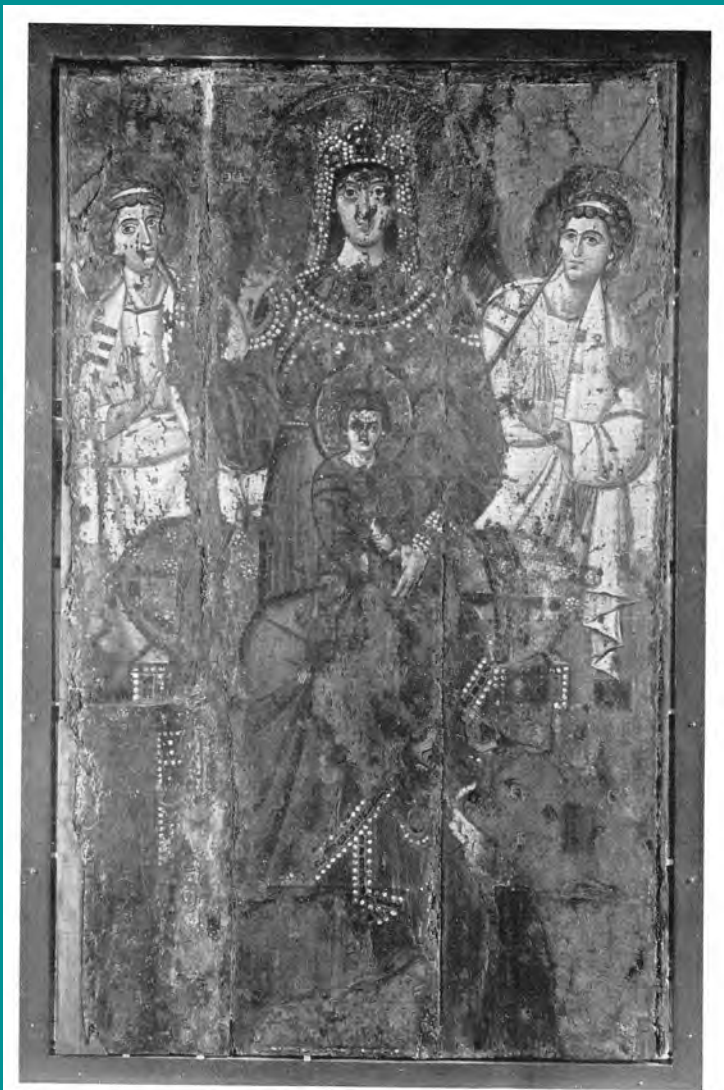
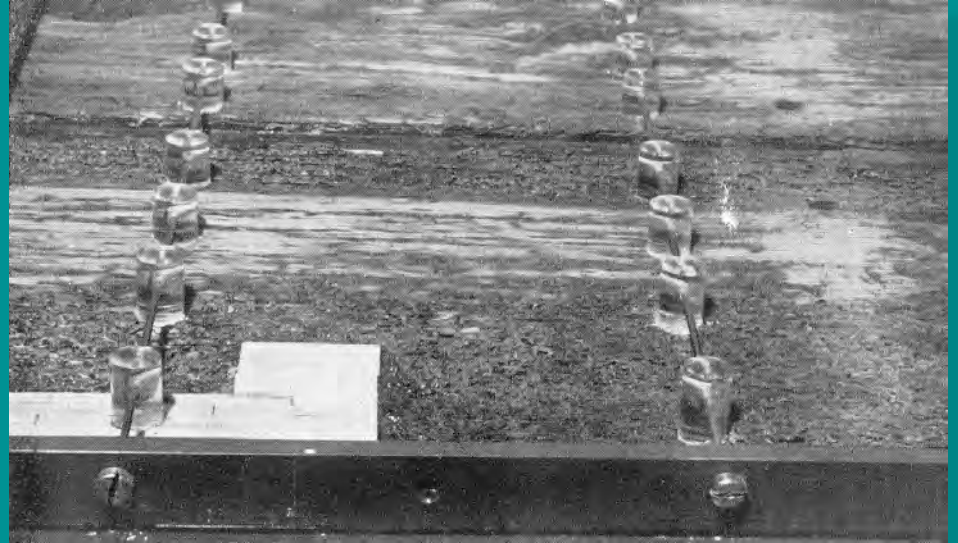
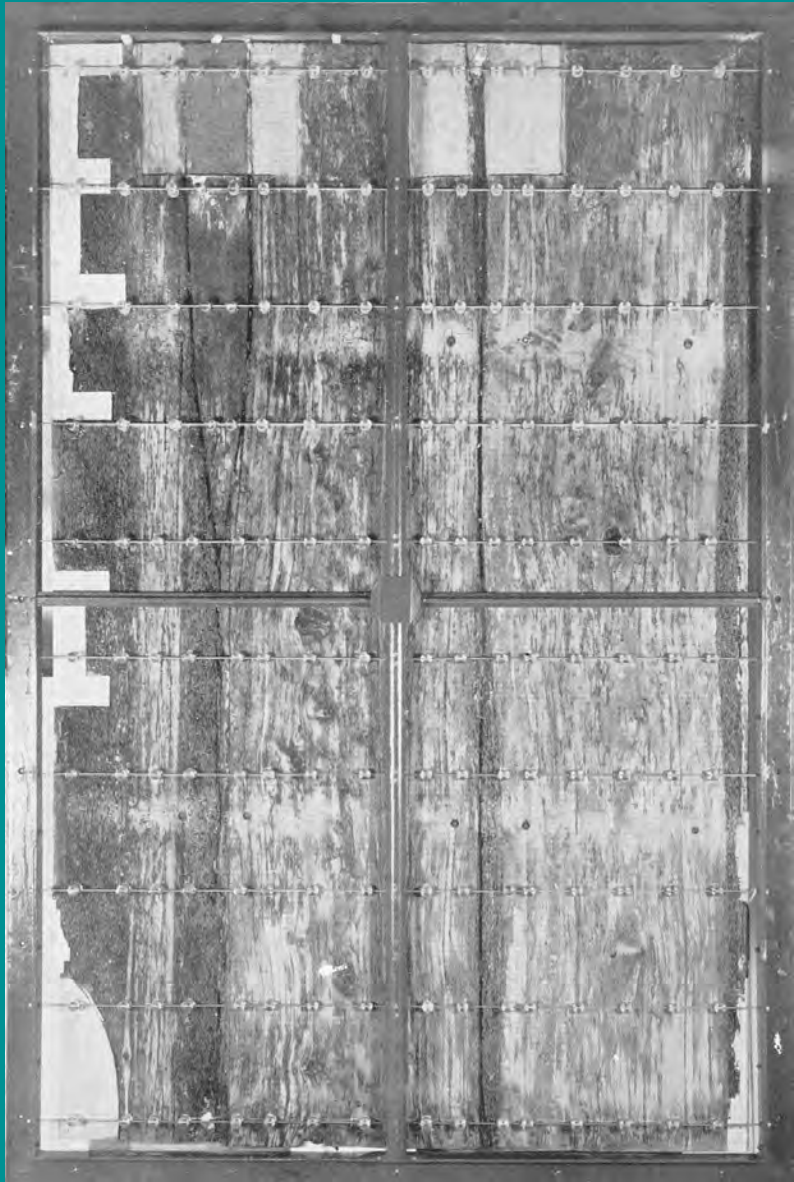

Fig. 70 – Icona di S. Maria in Trastevere, insieme senza la cornice dopo il restauro



*Dopo il restauro*

## Ricollocazione dell' Icona della Madonna della Clemenza



*Parchettatura a telaio*



# Ricollocazione dell' Icona della Madonna della Clemenza

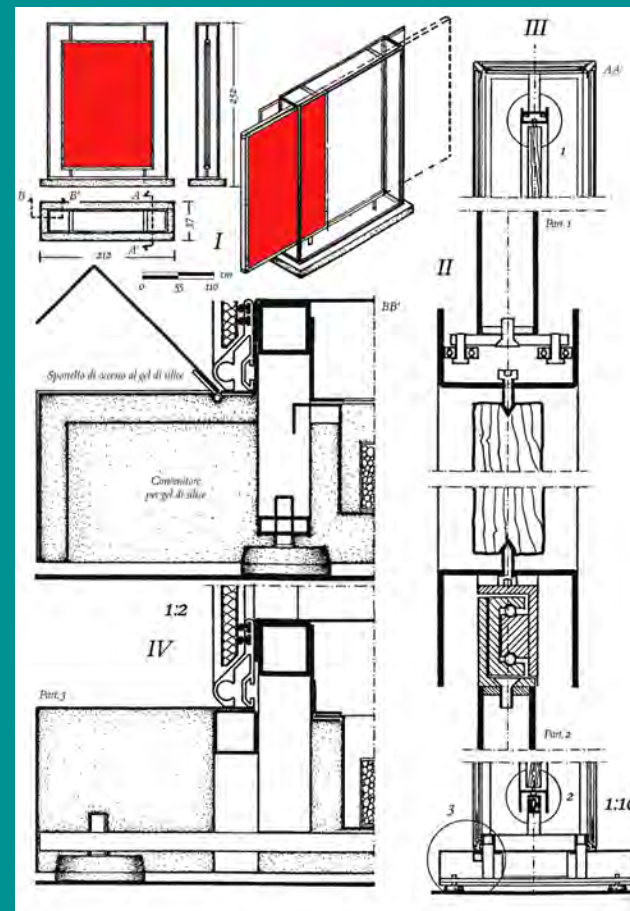

*l'opera era ritornata nel 1991 nella Basilica di S. Maria, "musealizzata" in un' apposita teca nella piccola sacrestia della cappella*

## Ricollocazione dell' Icona della Madonna della Clemenza



*Particolari costruttivi  
della prima vetrina*





## Ricollocazione dell' Icona della Madonna della Clemenza



*Vetrina per la  
conservazione della  
Coperta argentea*

# Ricollocazione dell' Icona della Madonna della Clemenza

---

In pratica si trattava di progettare un contenitore:

- 1) atmosfera interna (UR) stabilizzata
- 2) monitoraggio continuo della stessa
- 3) facile manutenzione del sistema di climatizzazione
- 4) perfetta visibilità dell' opera
- 5) dimensioni contenute entro quelle del vano murario esistente
- 6) spostamento dalla sua collocazione sopra l' altare alla base dello stesso

al fine di:

- a) ispezionare il dipinto sia sul recto che sul verso senza aprire la teca
- b) compiere eventuali operazioni di pronto intervento conservativo senza dover rimuovere l' opera dal contenitore



# Ricollocazione dell' Icona della Madonna della Clemenza

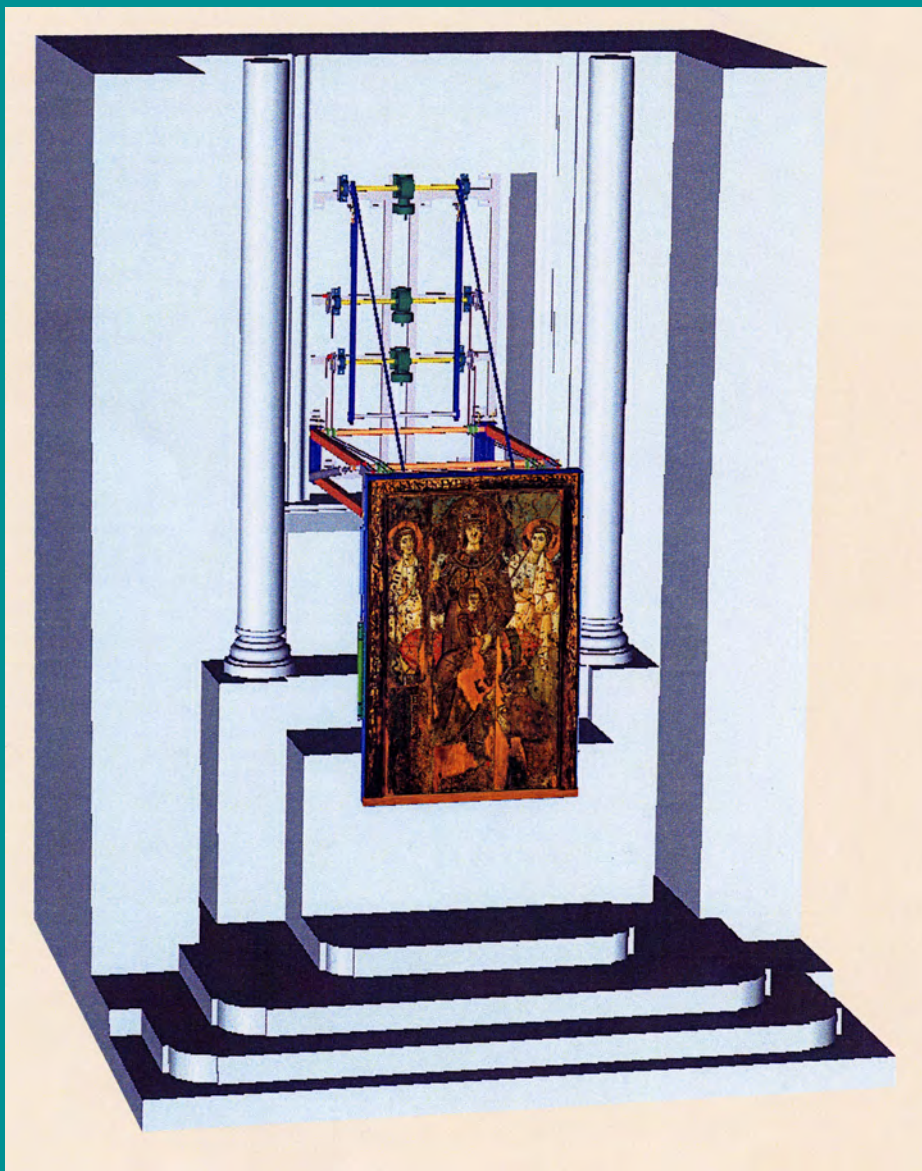

# Ricollocazione dell' Icona della Madonna della Clemenza

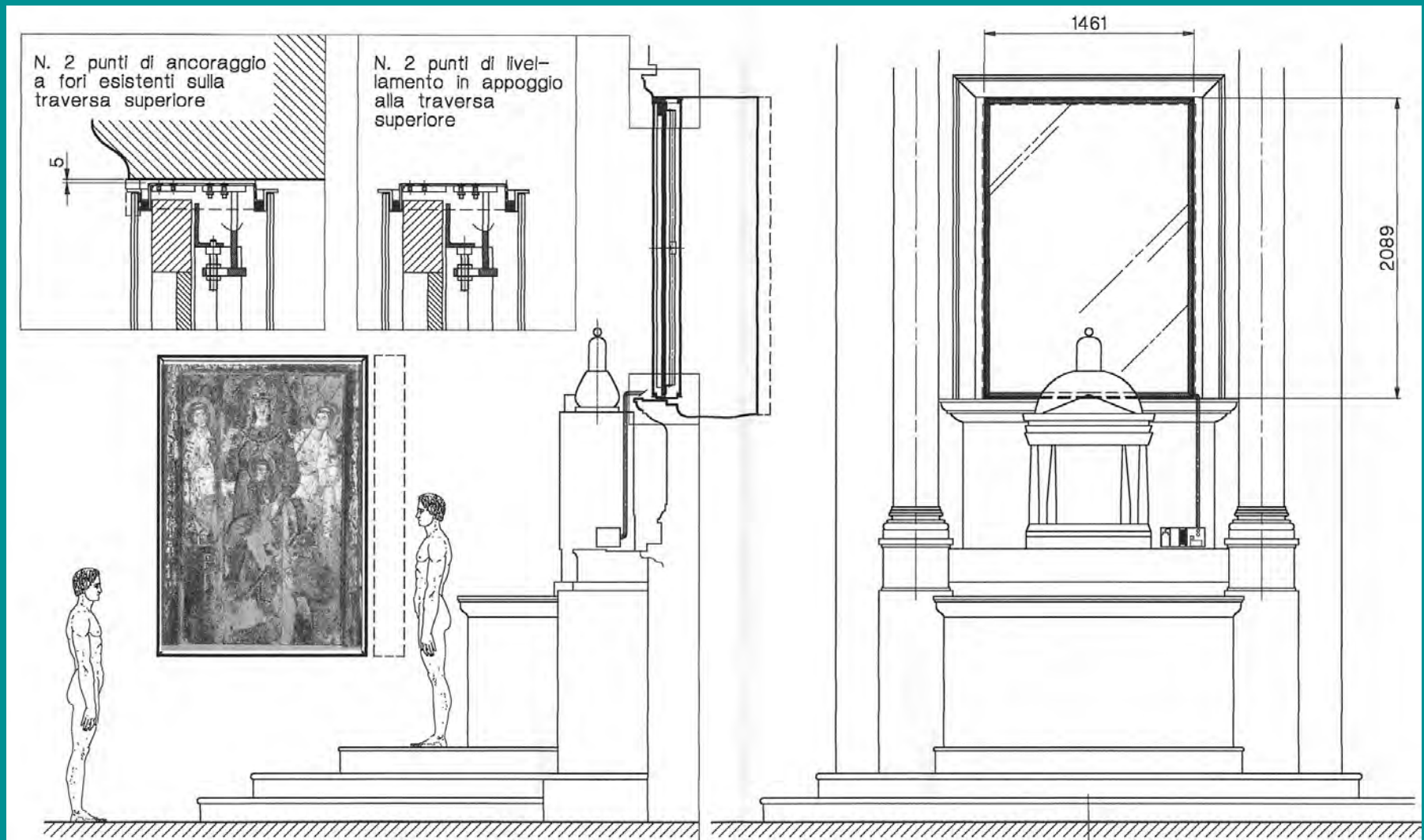



## *Movimentazione*

## Ricollocazione dell' Icona della Madonna della Clemenza

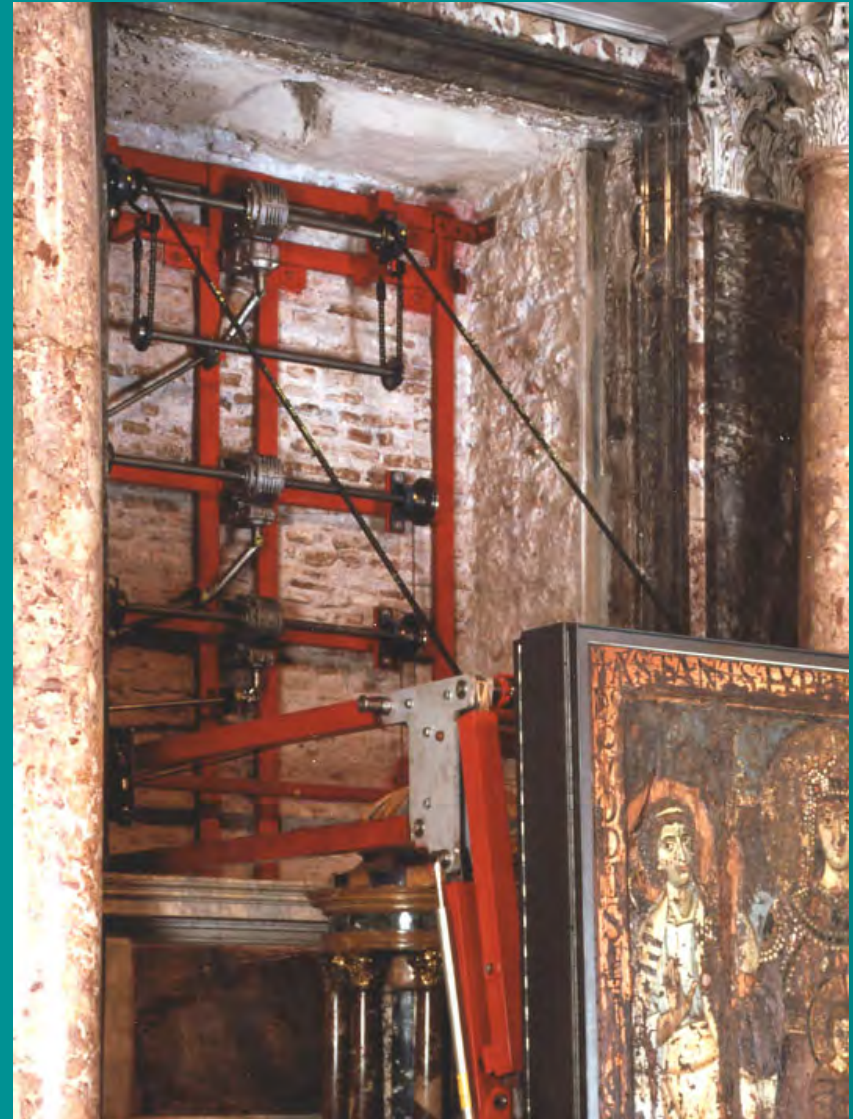



# Ricollocazione dell' Icona della Madonna della Clemenza

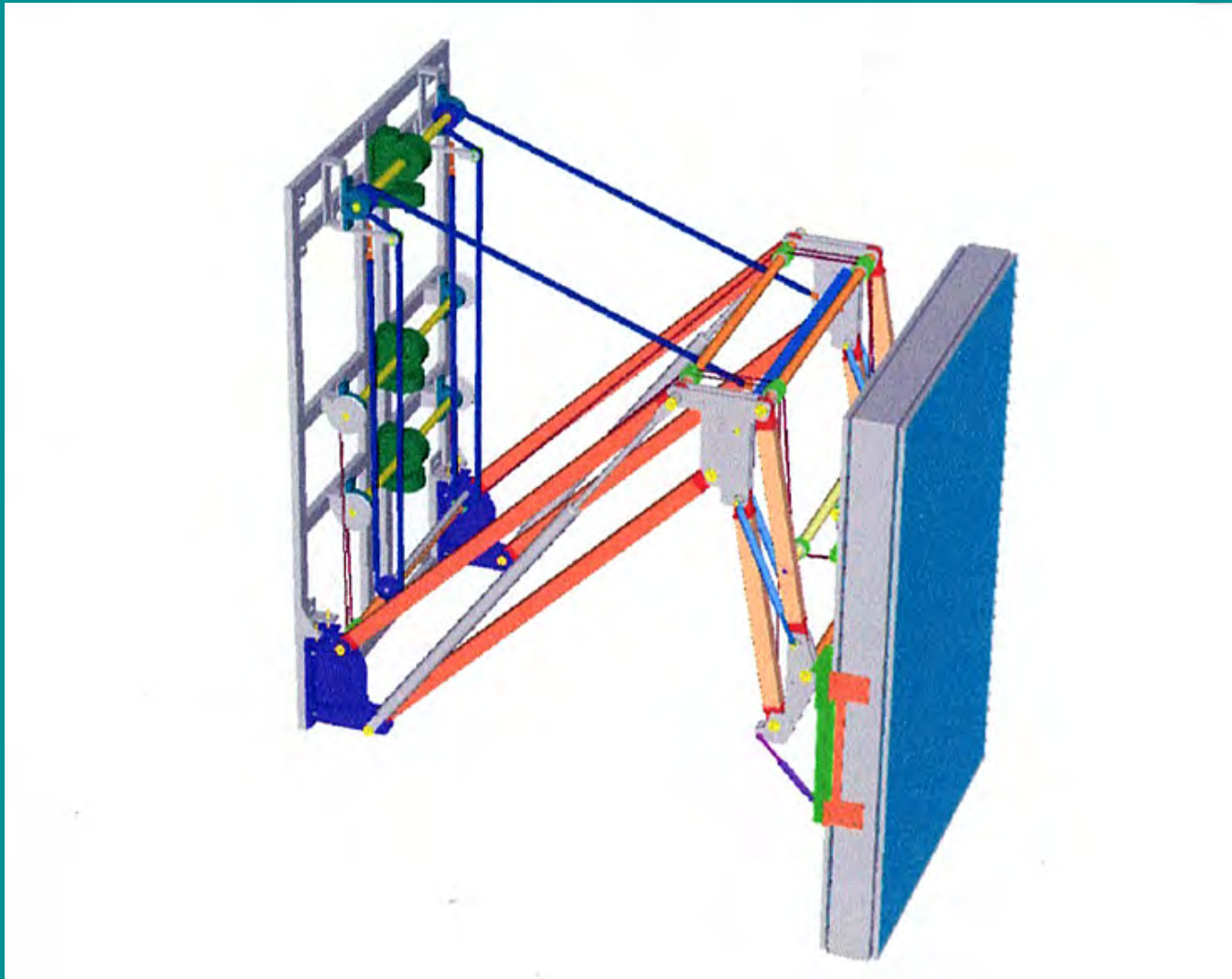

*Modello del sistema*

# Ricollocazione dell' Icona della Madonna della Clemenza

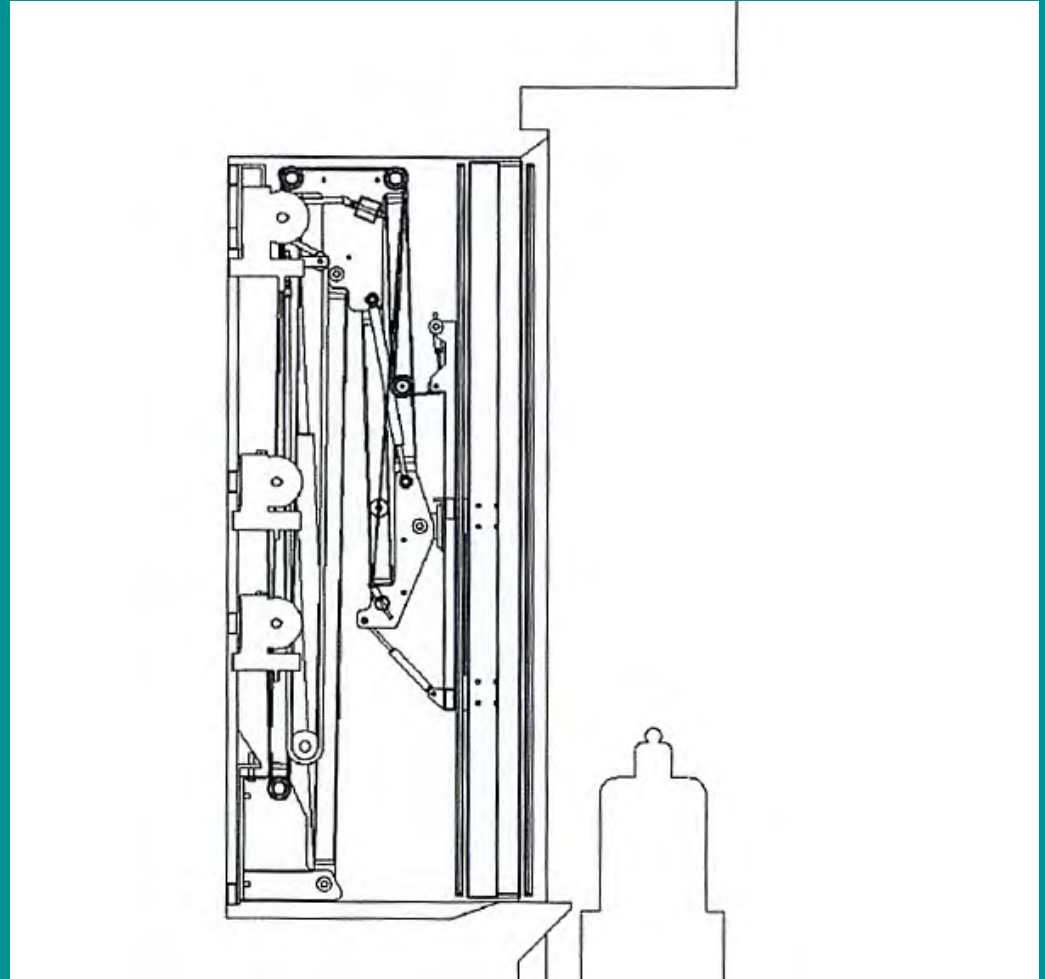

Struttura ritratta, stato normale



## Ricollocazione dell' Icona della Madonna della Clemenza

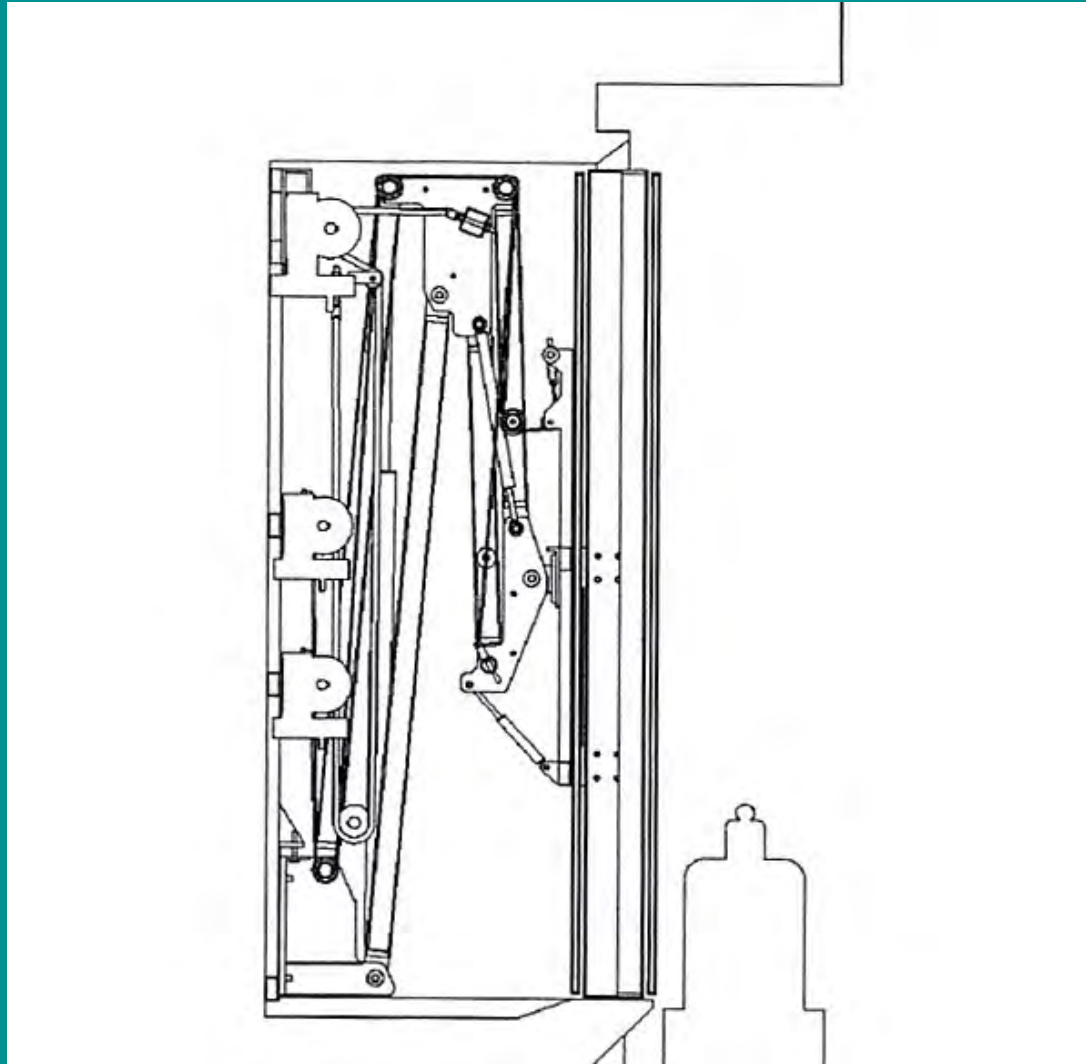

primo movimento del primo asse (pantografo)

## Ricollocazione dell' Icona della Madonna della Clemenza

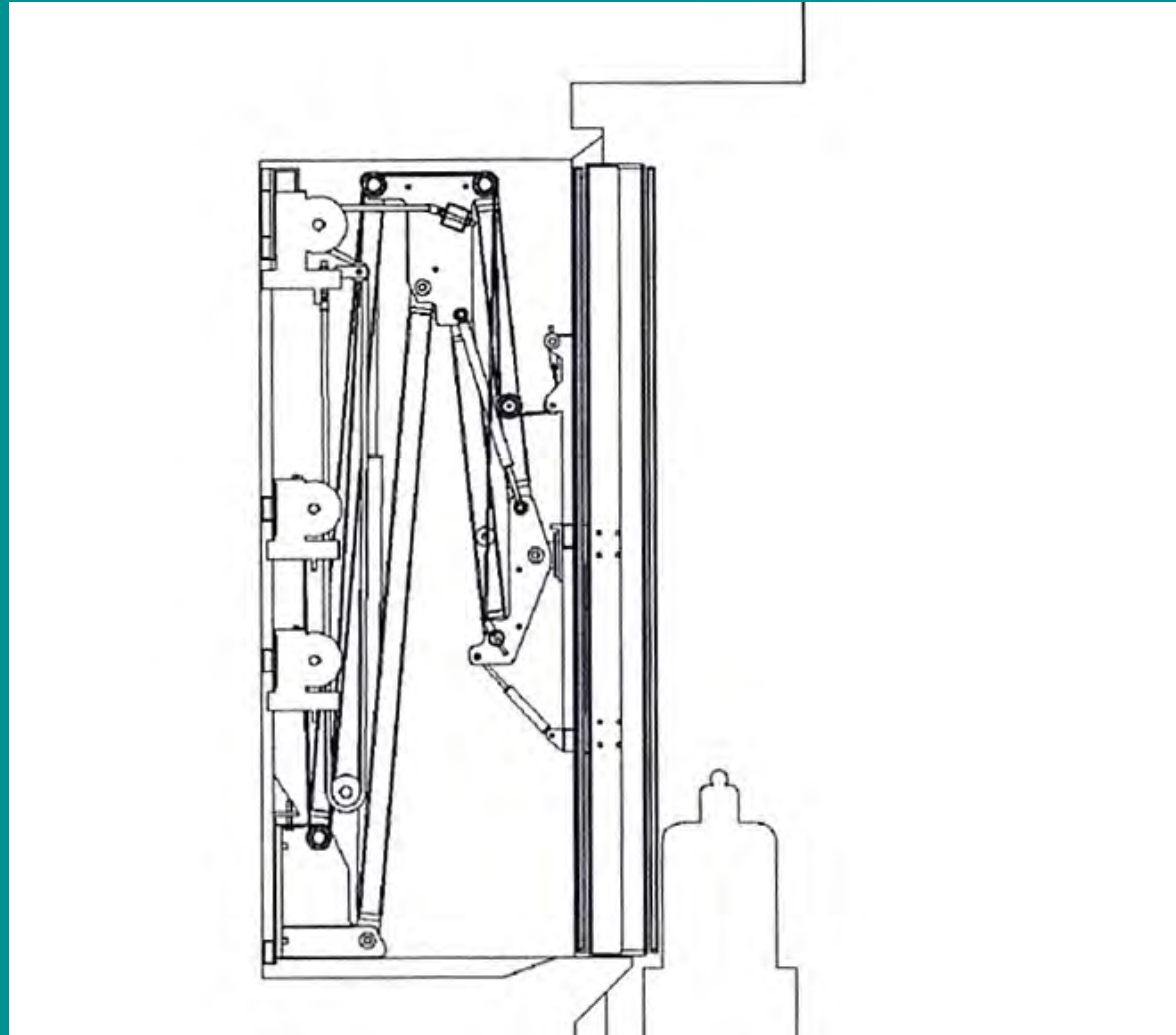

**anche il secondo asse deve essere aperto**



## Ricollocazione dell' Icona della Madonna della Clemenza

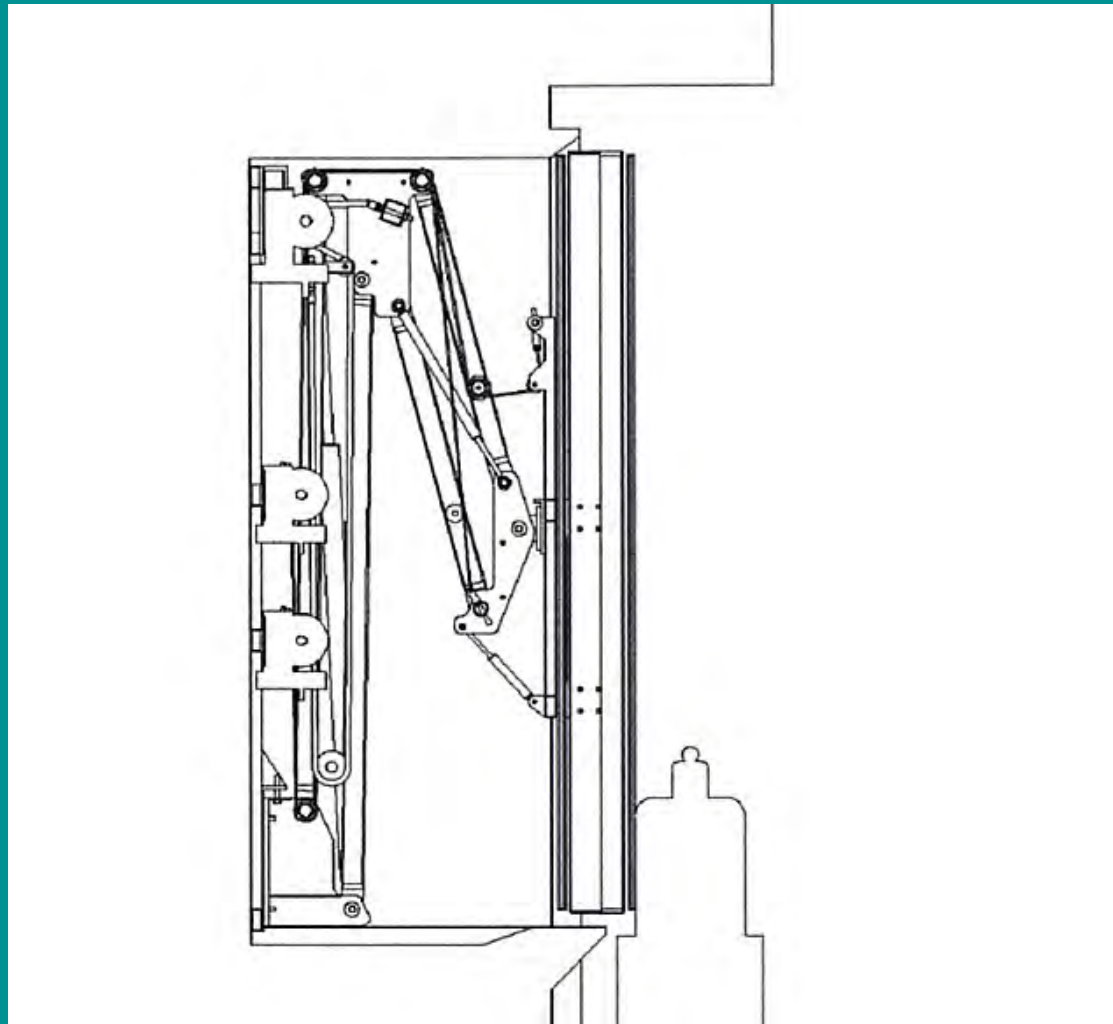

Seconda fase, il primo asse deve richiudersi

## Ricollocazione dell' Icona della Madonna della Clemenza

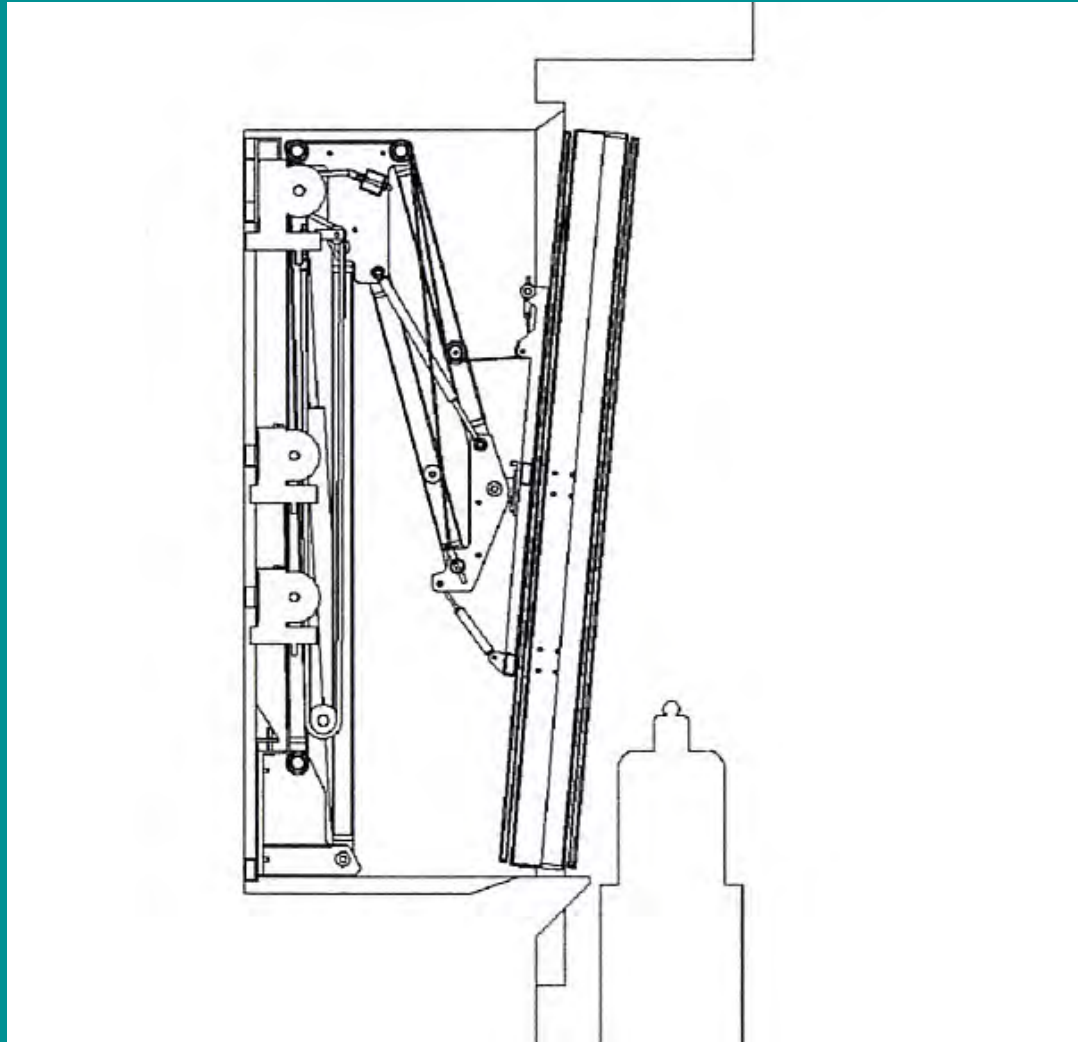

**Terza fase, inclinazione della vetrina**



# Ricollocazione dell' Icona della Madonna della Clemenza

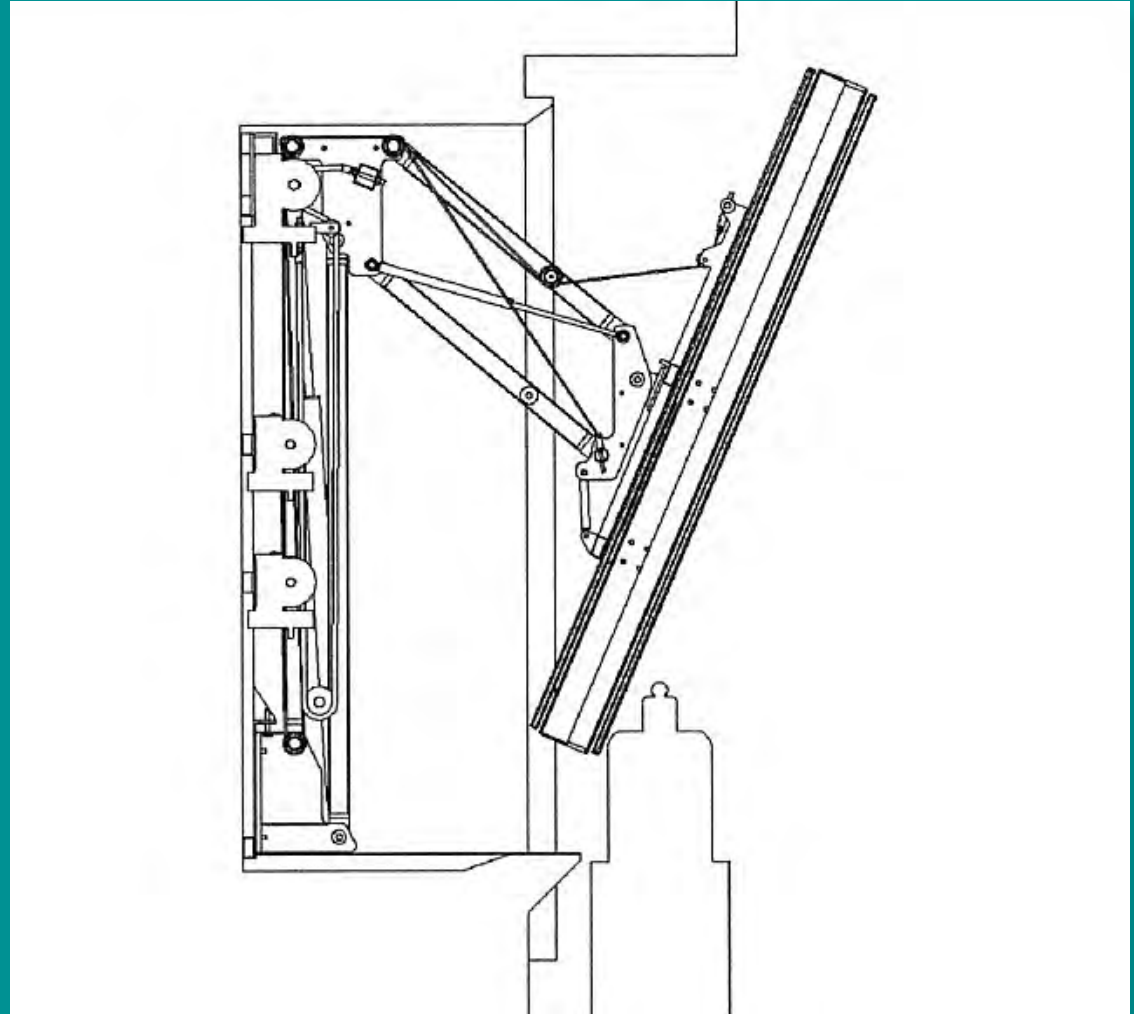

**Massima inclinazione della vetrina**

# Ricollocazione dell' Icona della Madonna della Clemenza

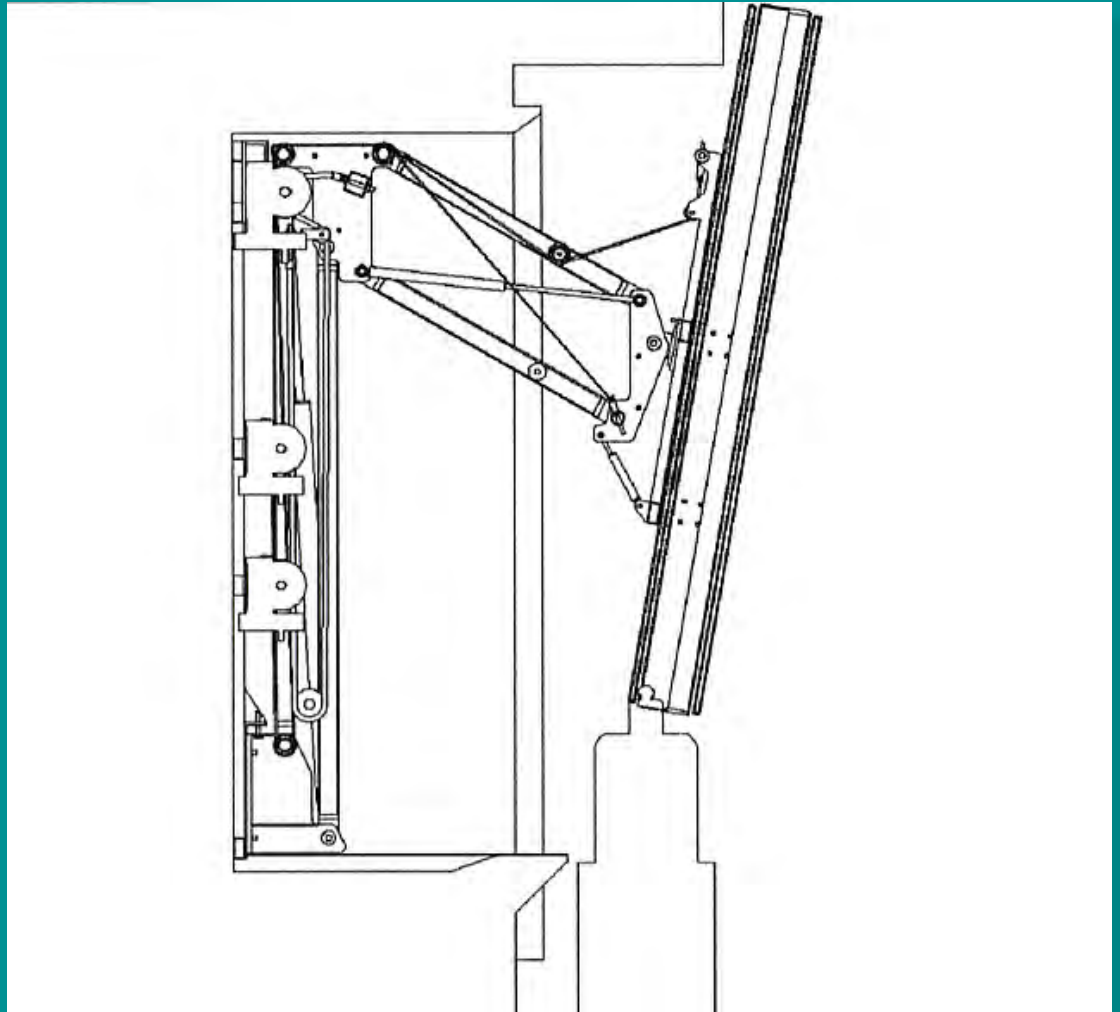

Ultima fase, abbassamento della vetrina

## Ricollocazione dell' Icona della Madonna della Clemenza

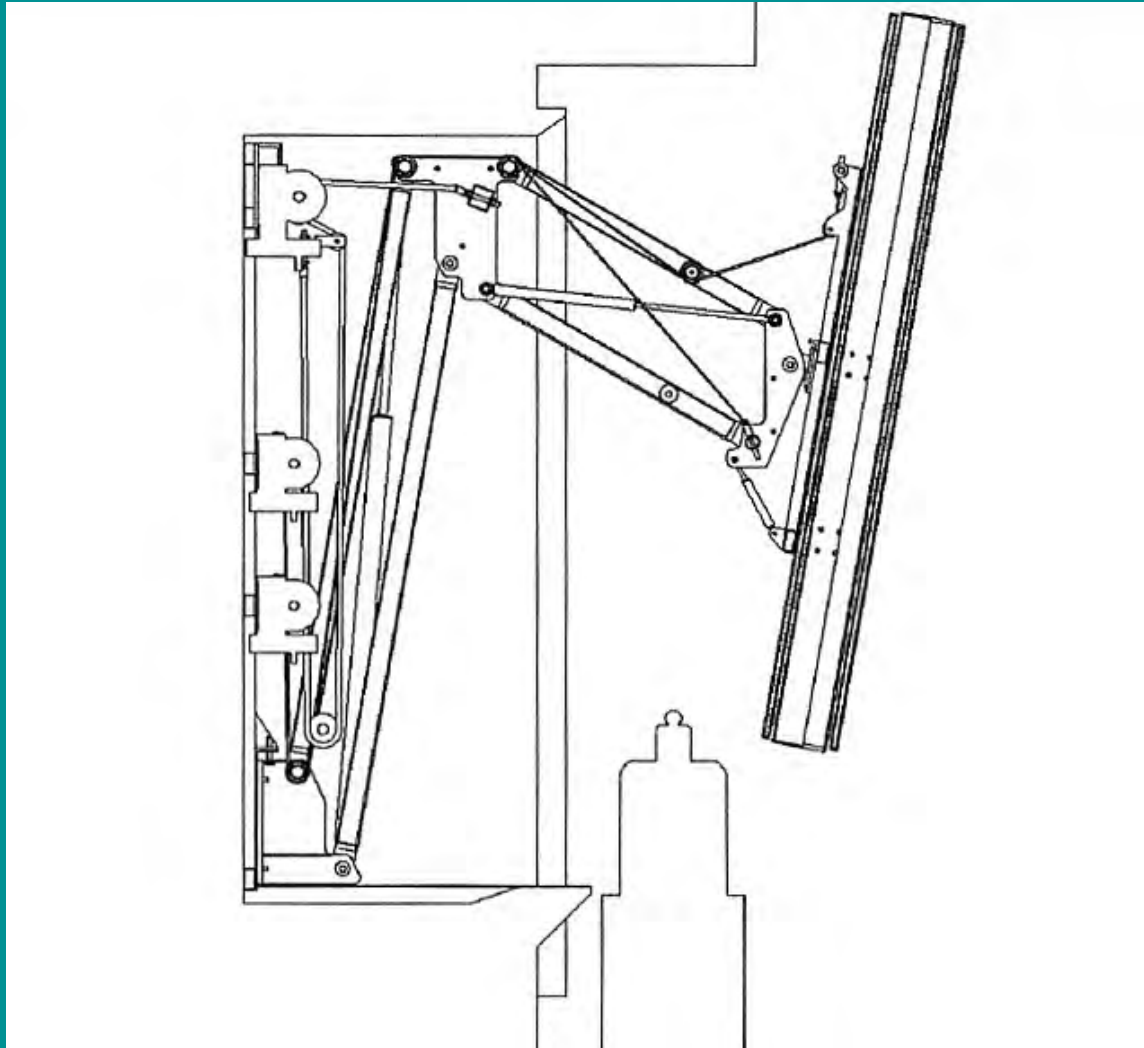

9 Abbassamento del primo asse



# Ricollocazione dell' Icona della Madonna della Clemenza

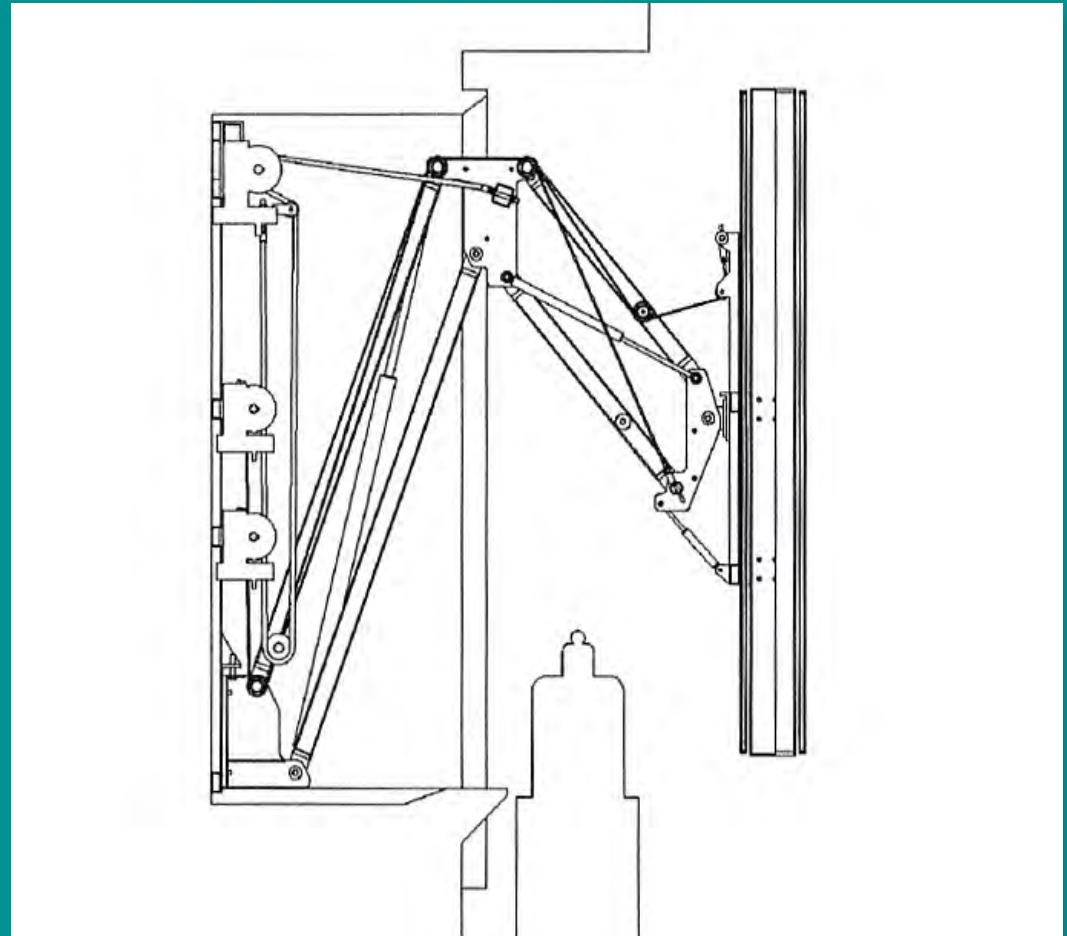

Movimentazione dell' ultima fase

## Ricollocazione dell' Icona della Madonna della Clemenza

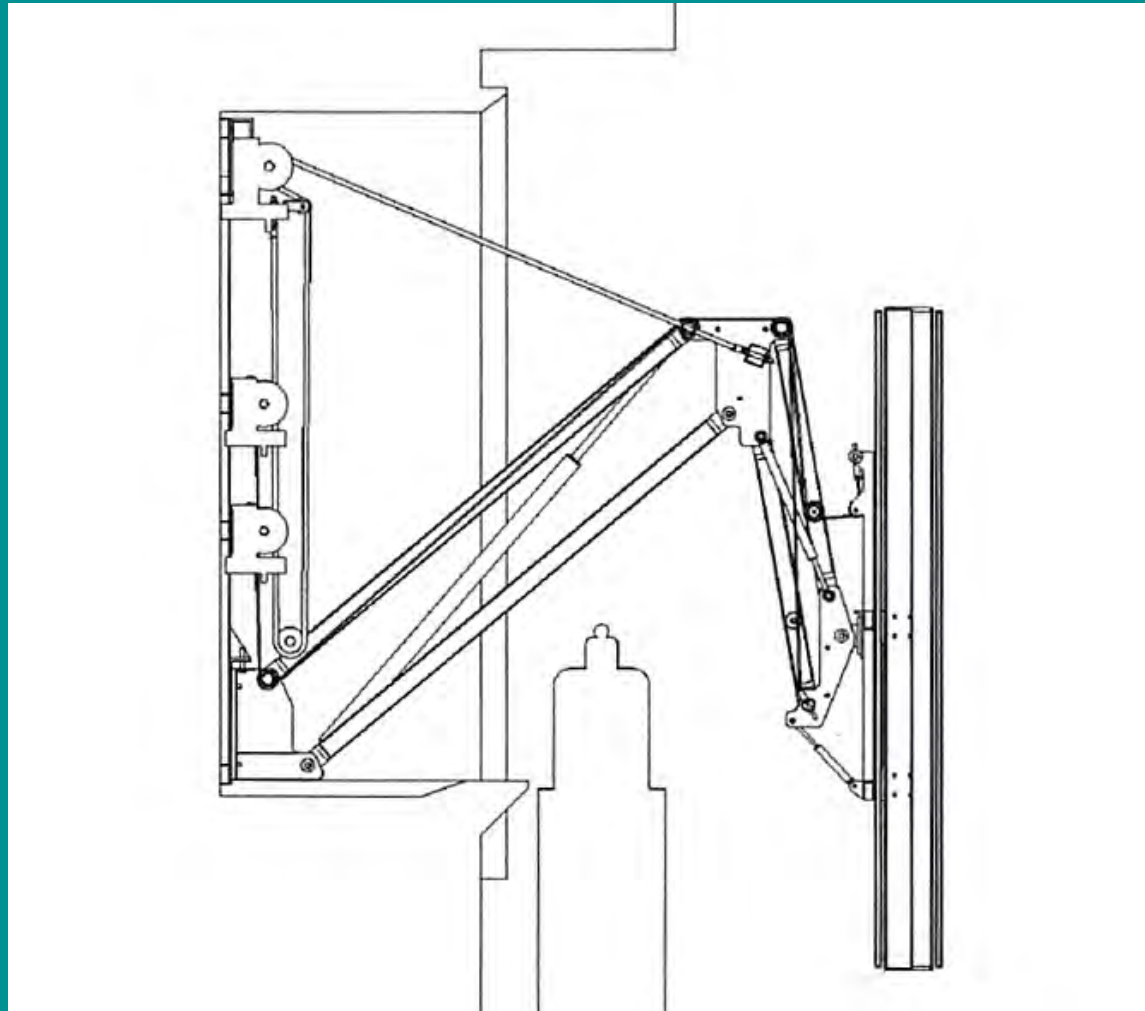

Abbassamento progressivo del primo asse e rientro del secondo

## Ricollocazione dell' Icona della Madonna della Clemenza

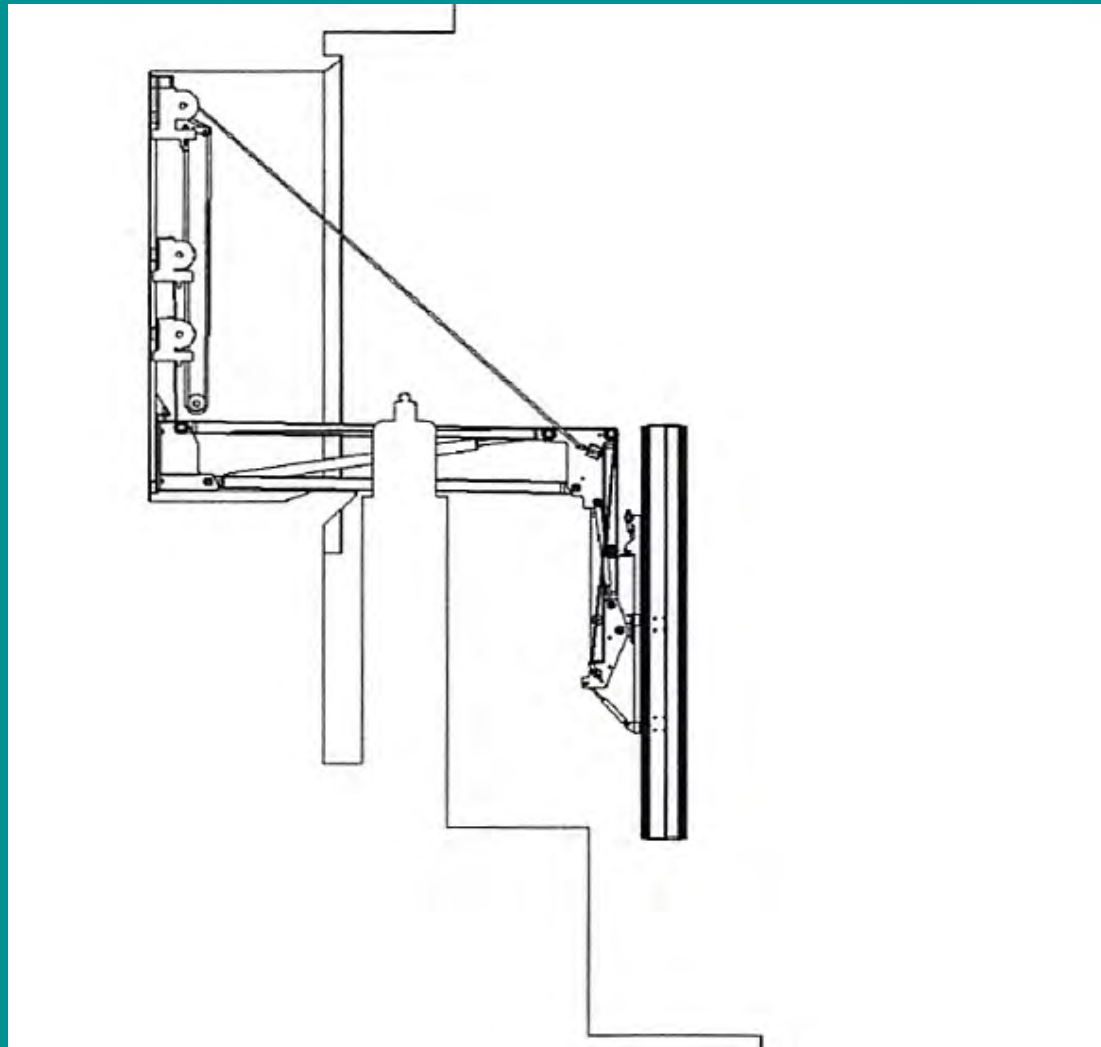

**Sistema completamente aperto**



## Ricollocazione dell' Icona della Madonna della Clemenza

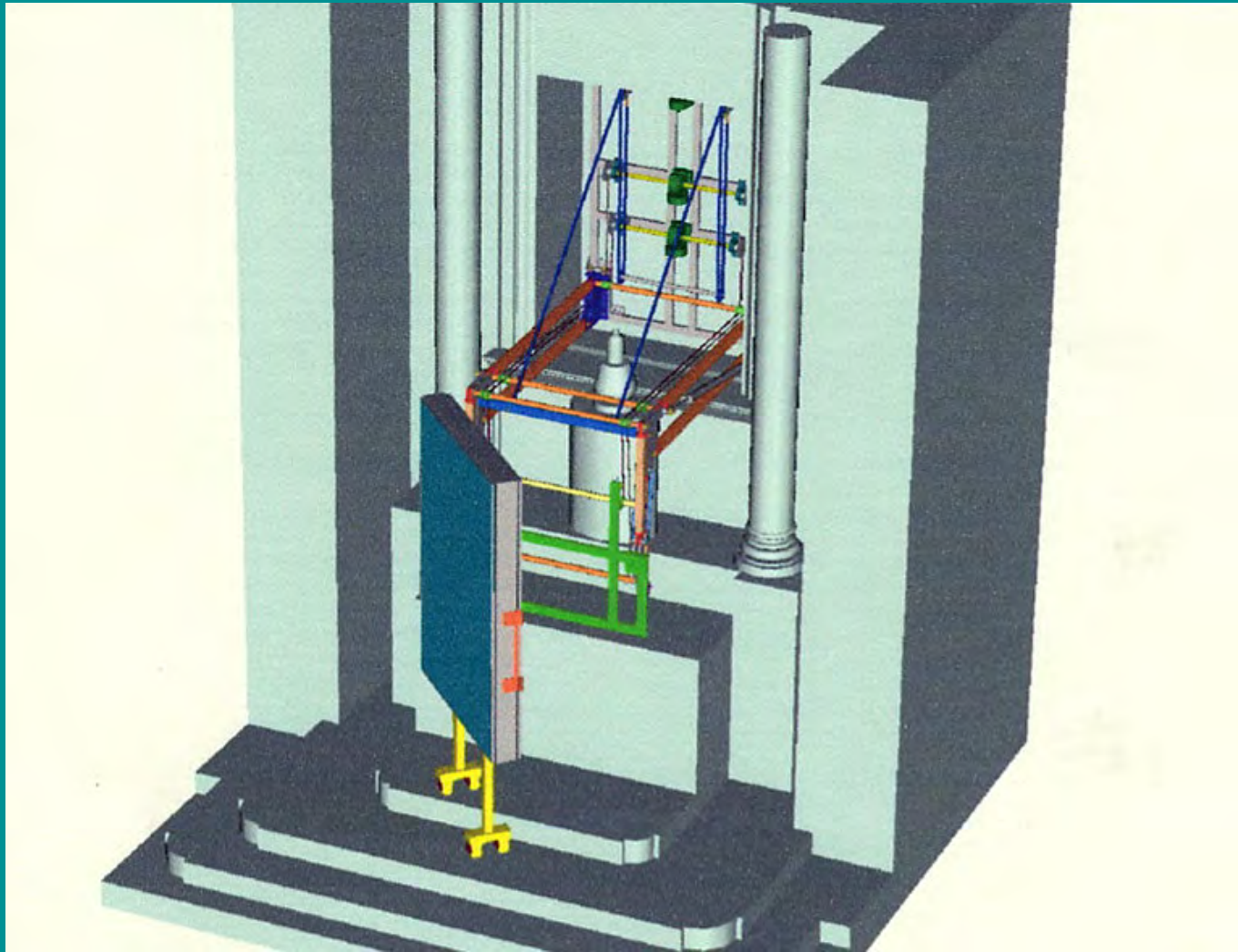

13 rotazione della vetrina a sistema completamente estratto

## Ricollocazione dell' Icona della Madonna della Clemenza



*Progetto, prove e installazione del sistema*

## *La vetrina*



# Ricollocazione dell' Icona della Madonna della Clemenza

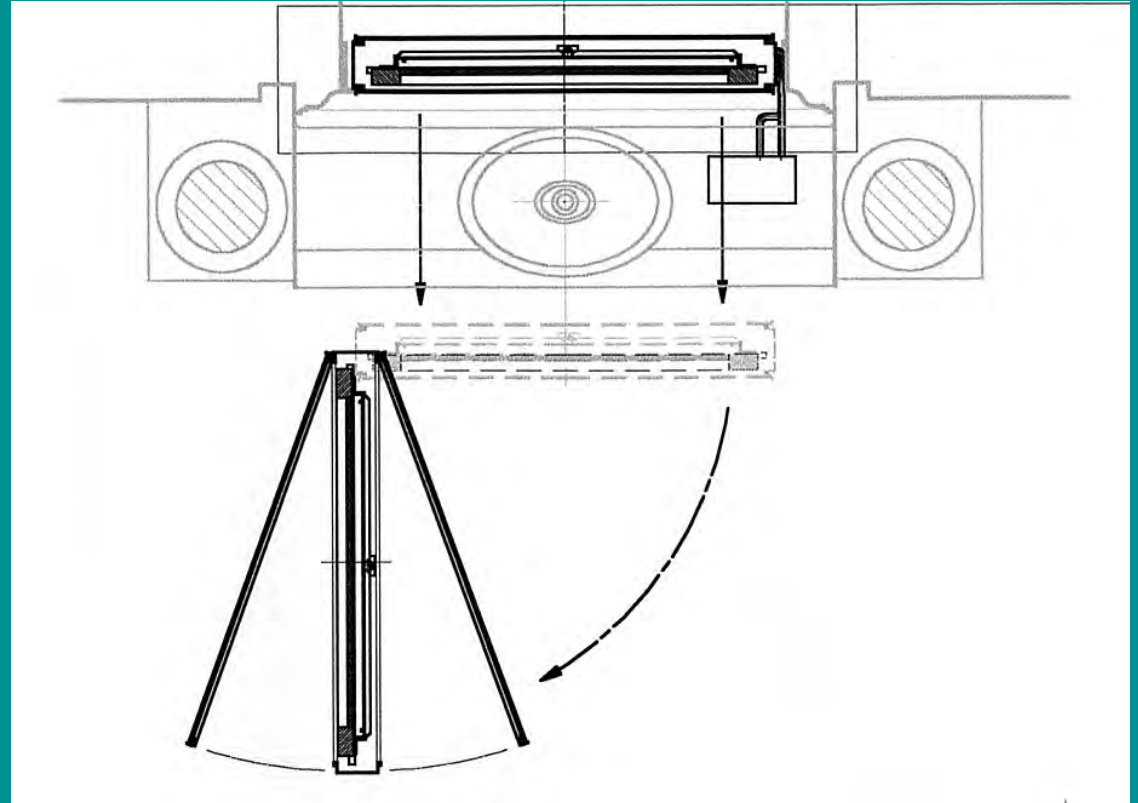
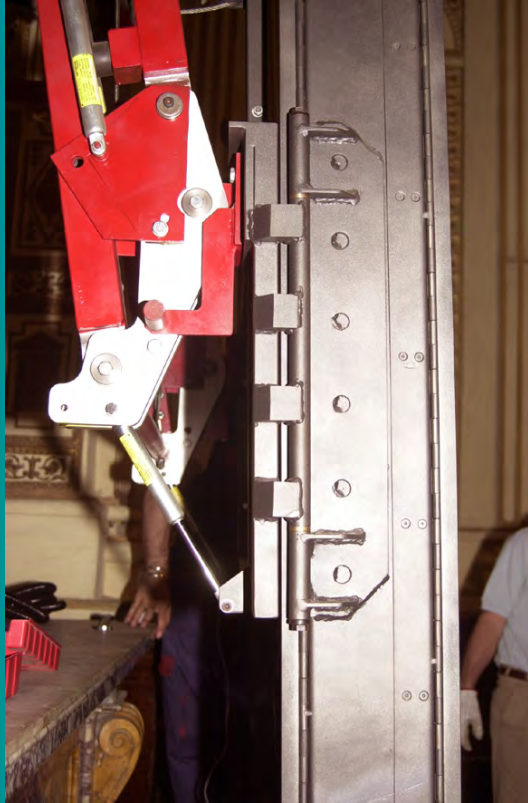

# Ricollocazione dell' Icona della Madonna della Clemenza

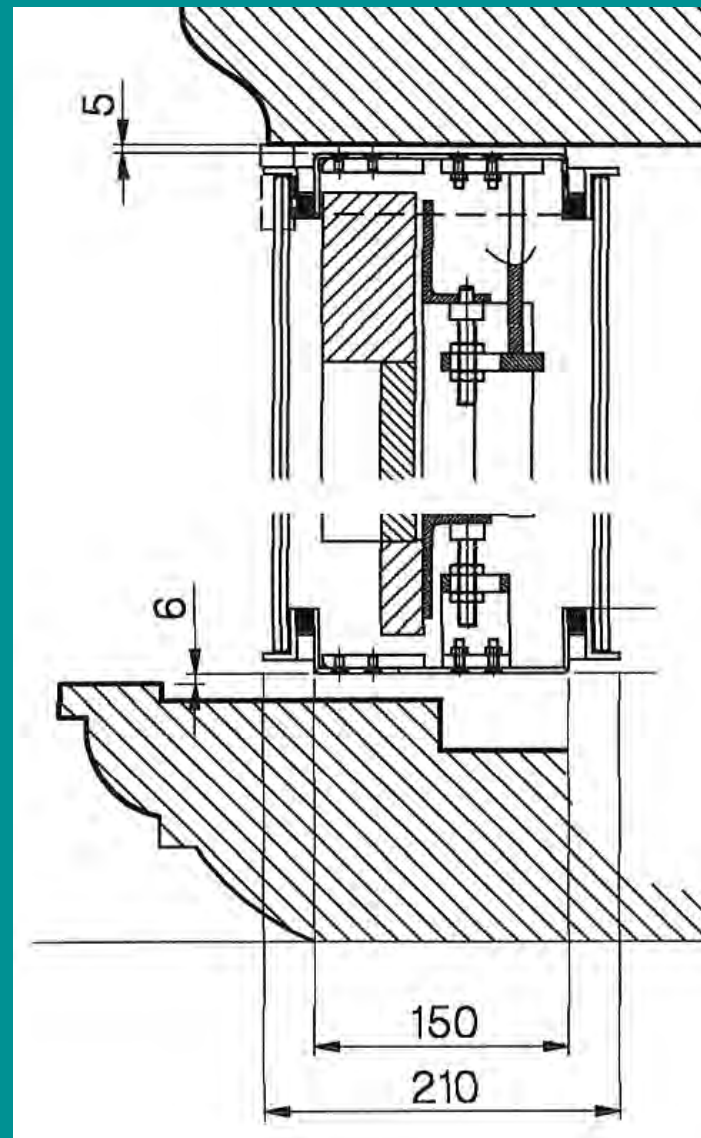

## Ricollocazione dell' Icona della Madonna della Clemenza





# IL NUOVO VETRO ANTIRIFLESSO

**SGG VISION-LITE®** : cinque vantaggi determinanti

**Migliore visione:** migliore visibilità del contenuto della vetrina grazie all' assenza di riflessi

**Migliore valorizzazione:** valorizzazione del contenuto di tutta la vetrina, anche se profonda; miglior contrasto e resa dei colori

**Migliore identificazione:** più trasparente del vetro normale **SGG VISION-LITE®** sottolinea e accresce l' impatto della vetrina

**Migliore protezione:** vetro stratificato di sicurezza, **SGG VISION-LITE®** garantisce un' eccellente protezione delle merci esposte riducendo notevolmente il passaggio dei raggi ultravioletti, **SGG VISION-LITE®** riduce lo scolorimento degli oggetti in mostra

**Migliore redditività:** grazie alla sua eccellente trasparenza, **SGG VISION-LITE®** riduce l' utilizzazione dell' illuminazione artificiale delle vetrine.



# Ricollocazione dell' Icona della Madonna della Clemenza

## INFORMAZIONI TECNICHE (\*)

Prestazioni spettrofotometriche comparative tra il vetro chiaro  
SGG PLANILUX® e SGG VISION-LITE® (\*\*):

Dimensioni massime:  
6000 mm x 3210 mm

SGG VISION-LITE® è disponibile  
in 3 spessori su vetro extra-chiaro

SGG DIAMANT®: 44.2  
66.2  
88.2

Supporto: vetro extra-chiaro SGG DIAMANT®

	Transmiss. luminosa TL %	Rifless. luminosa RL %	Indice resa colore %
SGG VISARM STADIP® 44.2 (SGG PLANILUX®)	87	8	97
SGG VISION-LITE® 44.2 (SGG DIAMANT®)	99	< 1	> 99
SGG VISARM STADIP® 66.2 (SGG PLANILUX®)	85	8	96
SGG VISION-LITE® 66.2 (SGG DIAMANT®)	98	< 1	> 99
SGG VISARM STADIP® 88.2 (SGG PLANILUX®)	83	8	95
SGG VISION-LITE® 88.2 (SGG DIAMANT®)	97	< 1	> 99

## VETRO STRATIFICATO PER LA PROTEZIONE CONTRO I RAGGI ULTRAVIOLETTI

Tutto lo spettro della radiazione solare può produrre, per reazioni fotochimiche, una alterazione del colore di oggetti esposti nelle vetrine. I più sensibili a questo tipo di radiazione sono i tessuti, gli articoli di cuoio, i mobili. Particolarmente responsabile di questo fenomeno è la componente ultravioletta della radiazione, dalla quale i processi fotochimici sono più energicamente attivati. Più lenta è invece l'azione della componente visibile dello spettro solare. Il plastico utilizzato quale componente dello stratificato, consente di ridurre questo fenomeno garantendo una trasmissione della luce senza la componente U.V., allungando di molto i tempi di reazione.

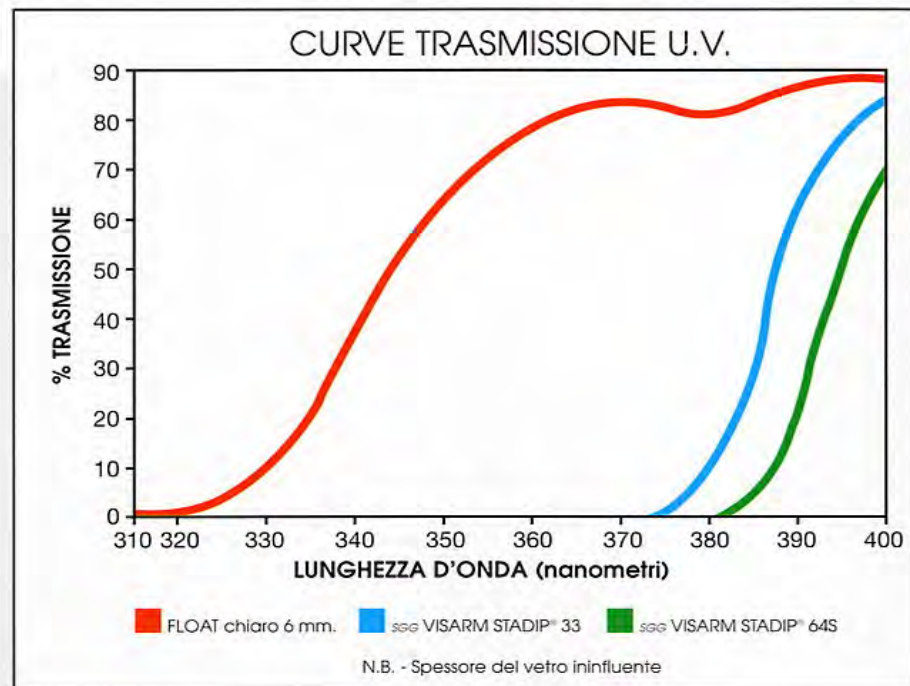



## Controllo microclimatico a sistema misto

*consiste in un'apparecchiatura elettronica di deumidificazione-umidificazione tipica dei sistemi attivi, assistita da una congrua quantità di materiale igroscopico, tipico dei sistemi passivi, precondizionata ad un valore d'umidità relativa prossimo a quello d'esercizio (60° UR) che svolge le seguenti funzioni:*

- Smorza le oscillazioni attorno al valore programmato (60° UR)*
- Mantiene il valore in caso di non funzionamento del sistema attivo*
- Ha la capacità di ricondizionarsi per mezzo del sistema attivo ai valori stabiliti*

# Ricollocazione dell' Icona della Madonna della Clemenza

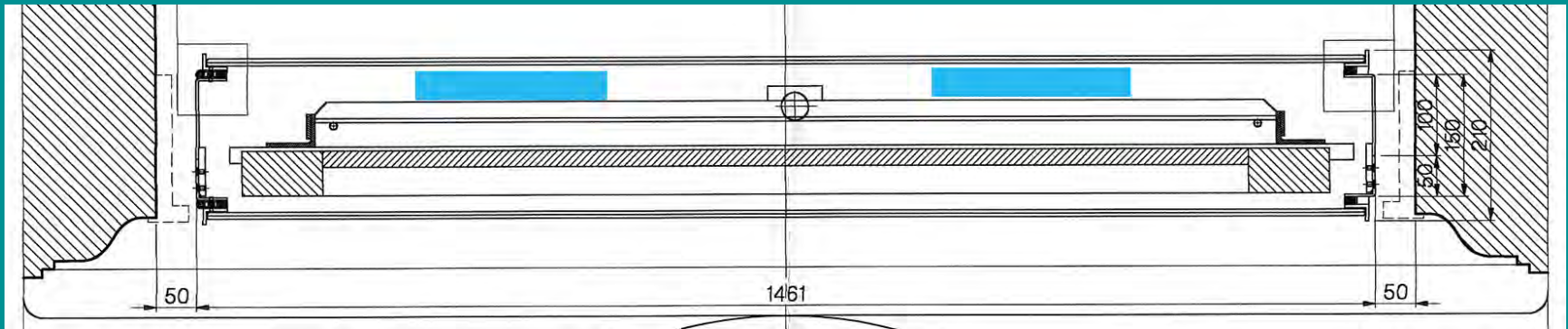

*Sistema passivo*

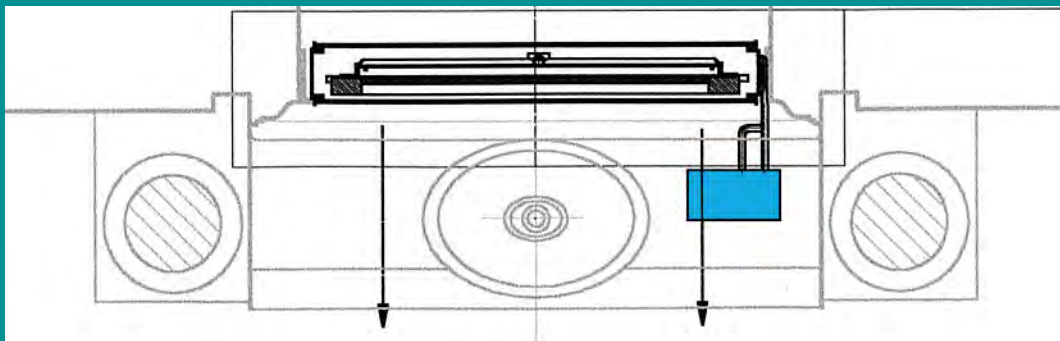

*Sistema attivo*

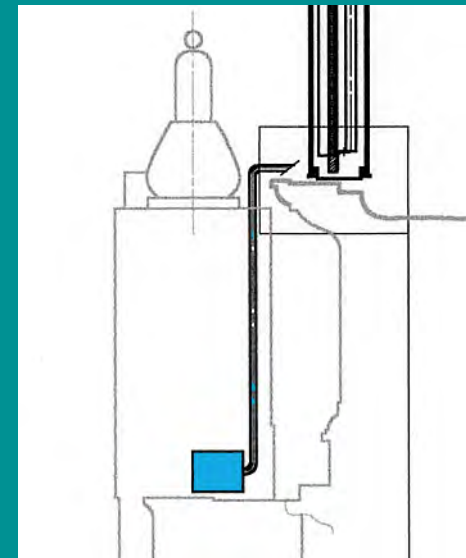

## Ricollocazione dell' Icona della Madonna della Clemenza



*Sistema attivo*



# Ricollocazione dell' Icona della Madonna della Clemenza



## Ricollocazione dell' Icona della Madonna della Clemenza

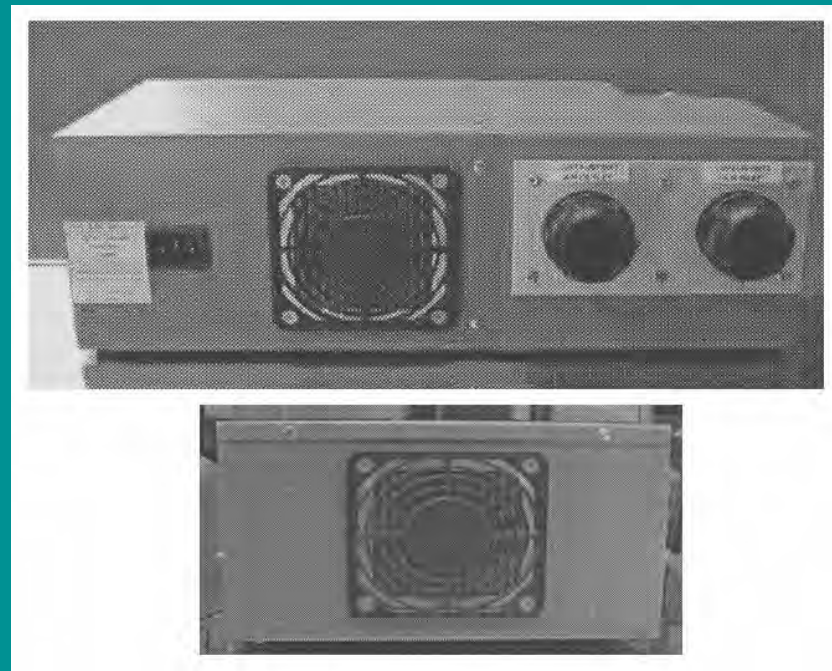

### Apparecchio per il controllo dell' umidità relativa (UR)

*L' apparecchio serve a regolare e mantenere costante l' umidità relativa all' interno della vetrina*

- Il collegamento tra la vetrina e l' apparecchio è realizzato con condotti a tenuta che creano un circuito chiuso isolato dall' ambiente esterno*
- Il condizionamento è a ricircolo e avviene per mezzo di un ventilatore*
- La deumidificazione avviene per condensazione dell' umidità in eccesso su una superficie raffreddabile*
- L' umidificazione avviene per evaporazione del liquido di condensa o dell' acqua distillata contenuta in una vaschetta riscaldabile posizionata all' interno dell' apparecchio*



# Ricollocazione dell' Icona della Madonna della Clemenza

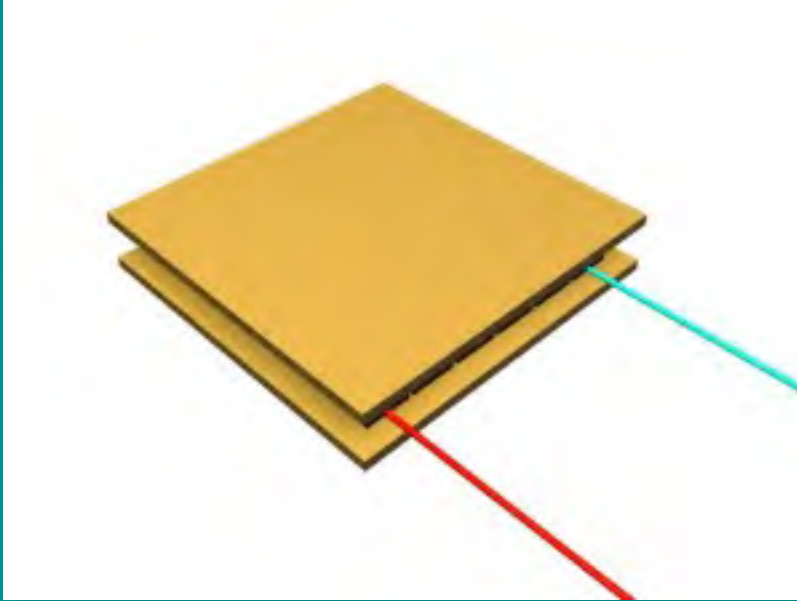

## Celle Peltier

*(Effetto termoelettrico inverso)*

*Insorgenza di una differenza di temperatura tra le giunture di una coppia bimetallica in conseguenza del passaggio di una corrente elettrica continua*

